

Serie A

A 72
A 82
A 92





Sommario

Progettati per durare	2-3
Cabina	4-5
Trasmissione	6-7
Motori	6-7
Impianto idraulico	8-9
Caratteristiche tecniche	10
Accessori a richiesta,	
Valtra Service	11



Progettati per durare

La Serie A Valtra è stata progettata per essere estremamente robusta ed affidabile. Si distingue per la caratteristica costruzione Valtra dello chassis centrale, nel quale il serbatoio del carburante agisce come telaio centrale e contemporaneamente aiuta a proteggere l'albero della doppia trazione. Questo design offre un'elevata luce libera al suolo e una buona protezione della parte inferiore del trattore.

La Serie A è un trattore robusto, leggero ed agile, con prestazioni adeguate per l'esecuzione efficiente di tutti i lavori.

La serie A Valtra è equipaggiata con i motori performanti Sisu Diesel Tier 3 di facile manutenzione.

La Serie A è un trattore concepito per il lavoro con caricatore frontale.

L'intera gamma di trattori serie A è disponibile nel modello a due ruote motrici e cabina aperta.

I vantaggi per Lei

- Agile, raggio di sterzata ridotto
- Passo lungo per maggior stabilità
- Costruzione robusta
- Adatto per caricatore frontale
- Elevata luce libera al suolo
- Parte inferiore senza sporgenze



Valtra Serie A

Modelli	kw	cv	r/min
A 72	54	74	2270
A 82	65	88	2270
A 92	74,5	101	2270



Cabina

La cabina è disponibile in tre versioni: standard, ribassata di 155 mm, forestale con più spazio per la rotazione del sedile e con pedale dell'acceleratore nella parte posteriore.

La cabina della Serie A è funzionale e contemporaneamente elegante. Ampie portiere e robusti maniglioni consentono un facile accesso. Il sedile del trattorista, facilmente regolabile, ruota di 180 gradi.

Tutti i comandi principali in cabina sono disposti in maniera ergonomica, e gli indicatori analogici semplici e di facile lettura.

Gli interruttori elettrici si trovano sul cruscotto e sul montante laterale. La visibilità anteriore è ottima grazie alla sistemazione dello scarico laterale sull'angolo destro della cabina ed al cofano spiovente. Anche la visibilità laterale è eccellente, agevolando la guida del trattore, specialmente in spazi ristretti.

Oltre al potente impianto di riscaldamento standard, la cabina può essere dotata di un riscaldatore addizionale (a richiesta) sul tettuccio della cabina. Ciò permette all'aria calda di essere diretta ai piedi e alla parte superiore del corpo. Anche l'aria condizionata

è a richiesta, ed è dotata di un radiatore rimovibile per agevolarne la pulizia.

I vantaggi per Lei

- Compatto e funzionale
- Interni eleganti, finiture raffinate
- Sedile girevole di 180°, volante rivestito
- Ampie portiere
- Visibilità eccellente, tubo scarico verticale
- A richiesta parabrezza apribile
- Fanali potenti
- Tre alternative per la cabina





Trasmissione

HiShift



La Serie A monta una trasmissione totalmente sincronizzata, 12AV+12RM, equipaggiata con inversore meccanico. La trasmissione ha tre gamme e quattro marce. Grazie al progetto lineare, l'efficienza della trasmissione è elevatissima.

Altra caratteristica importante è la frizione a pulsante HiShift, che consente al trattorista di utilizzare il trattore senza usare la frizione. L'HiShift aumenta il comfort di guida eliminando la fatica di premere il pedale della frizione anche fino a centinaia di volte ogni giorno.

L'attivazione della doppia trazione è elettroidraulica, e la frenatura su tutte e quattro le ruote viene attivata automaticamente quando si frena con i pedali o quando si innesta il freno a mano. Anche il bloccaggio differenziale viene innestato o disinnestato elettroidraulicamente con una semplice pressione sull'interruttore.

L'attivazione elettroidraulica della PTO è disponibile a richiesta, pur mantenendo un interruttore meccanico per il controllo delle situazioni di emergenza.

I vantaggi per Lei • Progetto semplice della trasmissione della potenza • Eccellenza ed efficienza • Frizione a pulsante HiShift - elimina l'uso del pedale frizione • Inversore sincronizzato • Rapporti di cambio ideali nella gamma lavoro • Freni su tutte e quattro le ruote

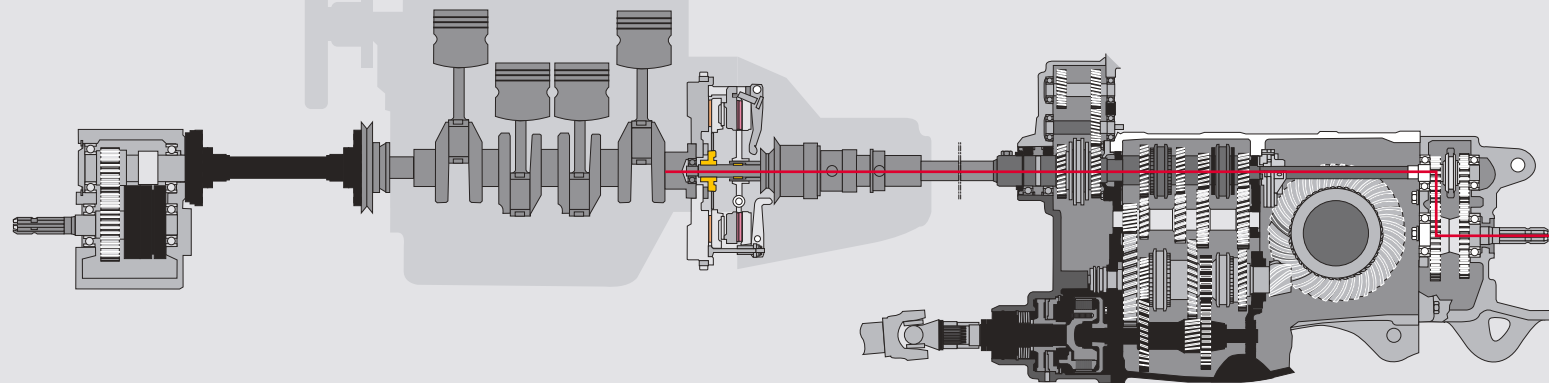

Motori

I trattori della Serie A sono motorizzati con SisuDiesel turbocompressi, tre e quattro cilindri. Questi motori si caratterizzano per il supporto centrale del cilindro, che aumenta la robustezza e riduce le vibrazioni.

Nuova caratteristica del motore è il sistema turbo intercooler di raffreddamento ad aria. Questo nuovo sistema garantisce inoltre una maggiore pulizia dei flussi d'aria di raffreddamento. I motori sono conformi alle normative CE (Tier 3) sulle emissioni dei gas di scarico e sulla rumorosità.

Tutti i motori montano pompe Bosch. L'aria aspirata viene preriscaldata elettricamente, per assicurare emissioni pulite e iniezione potente.

Le prestazioni di questi motori sono state studiate per i più pesanti lavori al traino. L'intervallo del cambio olio è stato allungato a 500 ore.



33DTA

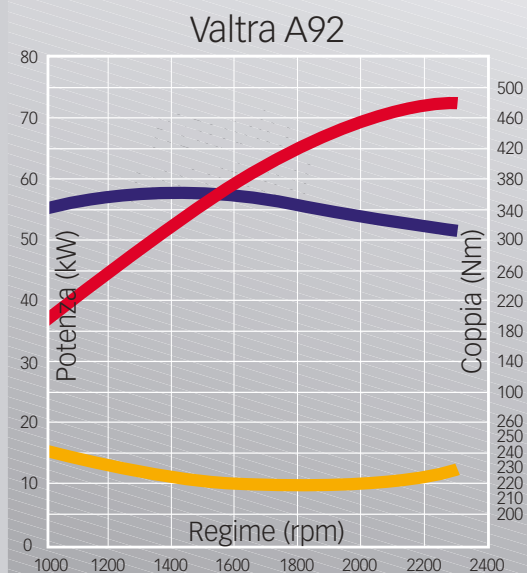



Impianto idraulico

La portata dell'impianto idraulico è di 55 litri al minuto. Standard due distributori ausiliari, a richiesta altri due.

La portata del sollevatore è di 28 o 33 kN (con cilindro supplementare). Oltre al sollevatore meccanico standard, è disponibile il sollevatore elettronico Autocontrol, che offre prestazioni imbattibili in questa classe di potenza.

Disponibili a richiesta un sollevatore anteriore da 2,5 ton. e la PTO anteriore. Disponibile inoltre il caricatore frontale Valtra progettato esplicitamente per la Serie A, che è un eccellente trattore per caricatore.

In opzione è ora disponibile un nuovo joystick per il controllo/comando dei distributori idraulici nonché per movimentare un eventuale caricatore frontale.

Valtra AutoControl

- Posizione/profondità di lavoro completamente regolabili
- Comandi rapidi alza/abbassa
- Sforzo controllato
- Regolazione velocità di caduta
- Regolazione altezza massima
- Interruttore alza/abbassa
- Interruttore interrimento rapido
- Ammortizzatore oscillazioni Drive Balance Control



Autocontrol

Caratteristiche tecniche

Dimensioni

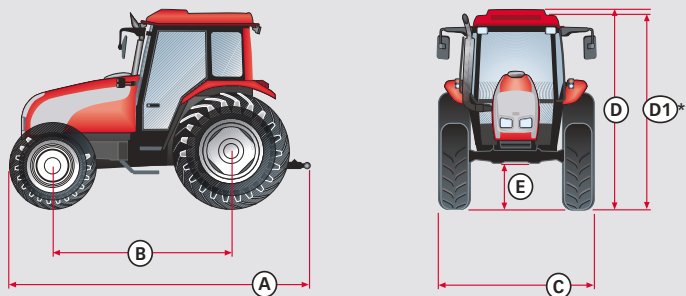

A = Lunghezza
B = Passo
C = Larghezza
D/D1 = Altezza al tettuccio
E (4WD) = Luce libera al suolo ponte anteriore

Modelli	A,mm	B,mm	C,mm	D,mm	E,mm
A72 4WD, 2WD	4056/3957	2387/2244	2137/2137	2655/2655	442
A82 4WD, 2WD	4056/3957	2387/2244	2175/2175	2680/2680	457
A92 4WD, /2WD	4056/3957	2387/2244	2175/2175	2680/2680	457

D1* 155 mm più basso con cabina ribassata

Modelli	Pneumatici posteriori/anteriori
A72 4WD, 2WD	16.9R34/13.6R24, 16.9R34/10.00-16
A82 4WD, 2WD	16.9R34/13.6R24, 18.4R34/11.00-16
A92 4WD, 2WD	16.9R34/13.6R24, 18.4R34/11.00-16

Colori



rosso giallo

Colori metallizzati

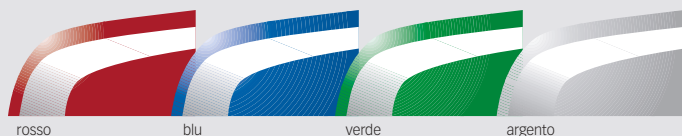

rosso blu verde argento

Modello	A72	A82	A92
Motore	33DTA	44DTA	44DTA
Potenza max. kW/cv/gpm*	54/74/2270	65/88/2270	74,5/101/2270
Coppia max. Nm/gpm*	296/1400	324/1400	360/1400
N. cilindri	3	4	4
Cilindrata, dm ³	3,3	4,4	4,4
Intercooler	sì	sì	sì
Trasmissione	Completamente sincronizzata		
Marce	12AV+12RM		
HiShift	A richiesta		
PTO g/min	540+540E / 540+1000		
Impianto idraulico	Olio idraulico separato. Olio disponibile per distributori ausiliari max 24 l.		
Portata max. sollevatore, kN	28	33	33
Portata max. soll. con cilindro suppl., kN	33	-	-
Portata max pompa l/min	55	55	55
Sterzo	Idroguida, volante registrabile		
Serbatoio carburante	79 l + 24 l serbatoio supplementare (equipaggiamento extra)		
Freni	Multidisco a bagno d'olio con innesto automatico della doppia trazione, con azione frenante su tutte le 4 ruote		
Impianto elettrico			
Motorino avviamento	2,8 kW		
Alternatore	95 Ah		
Batteria	136 Ah		
Peso kg 4RM/2RM	3560/3330	3680/3450	3680/3450

* ISO 14396



Valtra Service

Esperti al servizio del Suo trattore.

Accessori

- caricatore frontale Valtra
- HiShift
- sollevatore anteriore
- PTO anteriore
- radio
- kit pronto soccorso
- estintore
- frenatura idraulica
- cintura di sicurezza
- solenoide arresto motore
- tergilunotto posteriore
- fanali anteriori supplementari
- parafanghi anteriori 4RM
- protezione assali per risaia
- compressore
- frenatura pneumatica
- cicalino retromarcia
- portatarga
- leva inversore a destra
- colori metallizzati
- terzo punto idraulico
- tirante idraulico
- zavorre anteriori 10 x 40 kg
- anelli ruote posteriori
- personalizzazione cabina
- lampeggiante
- scatola portattrezzi
- sedile a sospensione pneumatica

Quando Lei acquista un Valtra, può essere sicuro che assistenza e riparazioni saranno eseguite in modo rapido ed efficiente. Il Centro Ricambi e Assistenza Valtra di Suolahti, Finlandia, fornisce ricambi per tutti i trattori Valtra prodotti in Europa. Ogni giorno circa 160 spedizioni lasciano i nostri magazzini diretti a paesi di tutto il mondo. I nostri partner di fiducia si prendono cura delle consegne nel modo più veloce e diretto.

I VANTAGGI PER LEI

- Assistenza flessibile e veloce significa tempi lavorativi superiori per il Suo Valtra, senza lunghe interruzioni.
- Il nostro staff tecnico viene continuamente aggiornato per garantire un'assistenza di qualità su tutti i mercati.
- L'uso di ricambi ed equipaggiamento originale Valtra ne garantisce la qualità e l'idoneità, e mantiene elevato il valore di realizzo.

AGCO Italia Spa

Via Provinciale 39

43010 San Quirico di Trecasali (PR)

Tel. 0521 371901 Fax 0521 371920

www.valtra.it

